

Grote zuiger DS 4150

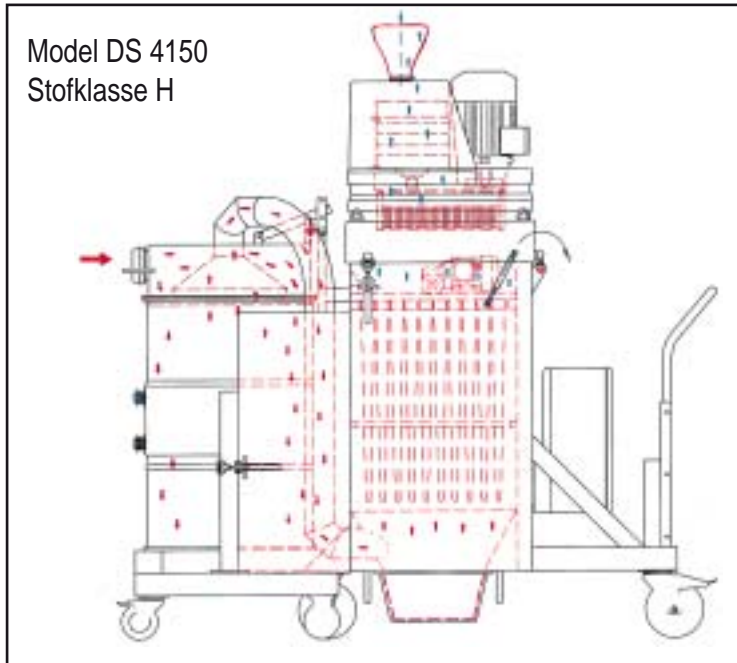

Superieur qua vermogen en techniek

- Voor veilige afvoer van grote hoeveelheden gebruikt u de RUWAC industriezuiger DS 1450.
- Het bewust grote filteroppervlak is met 11 m² (in de stofklasse H zelf 16,8 m²!) zo aangebracht, dat gedurende lange tijd een gelijkmatig zuigvermogen wordt gewaarborgd, ook bij het opzuigen van het allerfijnste stof.
- De volledig elektronische besturing zorgt voor de bewaking van het filter: uitschakelen, afkloppen, weer inschakelen.
- Tevens leverbaar met volautomatische persluchtreiniging van het filter.



| | DS 4150 L + M | DS 4150 H |
|-----------------------------------|---------------|------------|
| Motorvermogen (kW) | 15 | 15 |
| Spanning (Volt) | 400 | 400 |
| Vacuüm (mmWS) | 3500 | 3500 |
| Luchtdebiet (m ³ /H) | 980* | 790 |
| Filteroppervlak (m ²) | 11 | 16,8 |
| Gewicht (kg) ca. | 485 | 496 |
| Behuizing | Plaatstaal | Plaatstaal |
| Hoogte (mm) ca. | 1.870 | 1.970 |
| Breedte (mm) ca. | 820 | 820 |
| Lengte (mm) ca. | 1.900 | 1.900 |
| Geluidsniveau (dB(A)) | 79 | 79 |

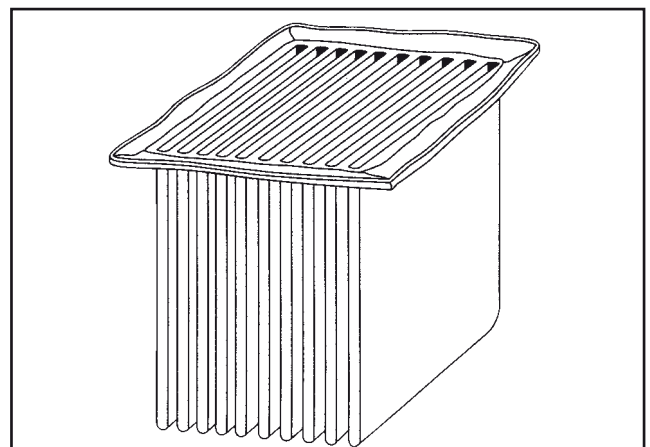

- Buitengewoon groot filter, lange gebruiksduur
- Zeer lage filterbelasting
- Zeer eenvoudige filterverwisseling

* gemeten zonder voorafscheidervat

- Leverbaar volgens EN 60335-2-69 als IS en EOB/IS in de stofklassen: L, M en H
- Leverbaar volgens ATEX 100a als Stof-Ex in de stofklassen: M en H
- Leverbaar volgens ATEX 100a als Gas-Ex in de stofklassen: L, M en H